

Прорезиненные гусеницы X-профиль

Для PistenBully 400

www.antravers.ru
www.pistenbully.com

PistenBully[®]

Прорезиненные гусеницы



Прорезиненные гусеницы

Прорезиненная планка (трак) состоит из стального стержня с высококачественным вулканизированным резиновым покрытием. Покрытие имеет профиль «в ёлочку», тем самым обеспечивая гусенице превосходное сцепление с грунтом.

Области применения

Благодаря прорезиненной планке (трак), PistenBully можно использовать на лесистых участках, лугах и болотистой местности с наименьшим повреждением поверхности территории. Гусеница также обеспечивает оптимальную устойчивость на болотистом и топком грунте, таким образом, обеспечивая безопасный процесс прохождения участка. Прорезиненные гусеницы предназначены не только для летнего периода. В процессе работы по их усовершенствованию, огромное внимание уделялось тому, чтобы за счет гусениц также обеспечить PistenBully хорошую устойчивость и необходимое сцепление на снегу. Прорезиненный трак особенно подходит для использования на минимальном снежном покрове в качестве защитных гусениц, но также могут быть использованы в закрытых лыжных центрах и для подготовки лыжных трасс. Кроме того, резиновые грунтозацепы обеспечивают бесшумный ход снегоуплотнительной машины по твердому грунту и асфальтированным дорогам.

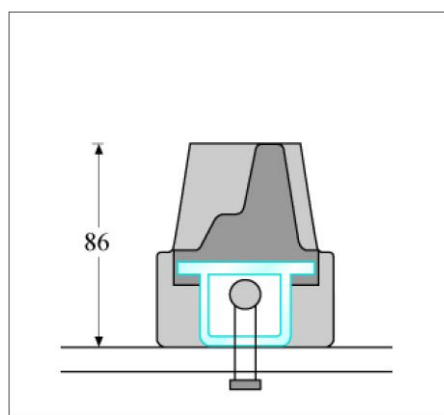

Модель машины	Ширина гусеницы, мм	Ширина машины, мм	Ширина колеи, мм	Кол-во планок (траков) одной гусеницы	Высота планки (трака), мм	Ширина планки (трака), мм	Расстояние между лентами, мм	Кол-во лент	Толщина лент, мм
PistenBully 400	800	2,470	1,670	75	86	40	116,5	2	10
	975	2,820	1,670	75	86	40	116,5	3	10

Представительство в России
«Антраверс-Сервис»
Чкаловский проспект 52, лит. А, пом. 7-Н,
197022 Санкт-Петербург
Тел.: +7(812) 3318260, Факс: +7(812) 3318264
www.antravers.ru, E-Mail: mail@antravers.ru



KÄSSBOHRER GELÄNDEFahrZEUG AG